

# ΚΤΙΤΩΡ



*αφιέρωμα*  
στον δάσκαλο  
ΓΕΩΡΓΙΟ ΒΕΛΕΝΗ

ΘΕΣΣΑΛΟΝΙΚΗ 2017



ΚΤΪΤΩΡ

Η παρούσα έκδοση πραγματοποιήθηκε  
με την ευγενική χορηγία της εταιρείας **Raycap**  
προς την οποία οφείλονται θερμές ευχαριστίες

## ΚΤΙΤΩΡ

Αφιέρωμα στον δάσκαλο Γεώργιο Βελένη

Θεσσαλονίκη 2017

Επιστημονική επιμέλεια: Ι. Βαραλής - Φ. Καραγιάννη

Σελιδοποίηση: Γ. Φουστέρης, Ε. Κόστιτς, Γ. Σαμαρά

Σχεδιασμός εξωφύλλου: Akron Aoton Χριστίνα Παυλίδου

ISBN: 978-618-5034-26-9

Εκδοτική παραγωγή:

Γραφικές Τέχνες - Εκδόσεις Μυγδονία

Καμβουνίων 7, Τ.Κ. 546 21, Θεσσαλονίκη

Τηλ.: 2310 213 556 • Fax: 2310 231 899

e-mail: kagiasath@gmail.com • www.ekdoseismygdonia.gr

# ΚΤΪΤΩΡ

Αφιέρωμα  
στον δάσκαλο Γεώργιο Βελένη

Επιστημονική επιμέλεια:

Ιωάννης Δ. Βαραλής - Φλώρα Καραγιάννη

ΘΕΣΣΑΛΟΝΙΚΗ 2017

## Περιεχόμενα

- 15 ΣΑΠΦΩ ΑΓΓΕΛΟΥΔΗ-ΖΑΡΚΑΔΑ  
*Η θέση και η εξέλιξη των οικισμών της Θάσου κατά την Τουρκοκρατία και η τυπολογία του παραδοσιακού σπιτιού του νησιού*
- 39 ΣΟΦΙΑ ΑΚΡΙΒΟΠΟΥΛΟΥ  
*Οι πρώτες ενάστειες ταφές στη Θεσσαλονίκη*
- 55 ΑΡΧΟΝΤΟΥΛΑ ΑΝΑΣΤΑΣΙΑΔΟΥ  
*Η επιγραφή του αρχιεπισκόπου Αχιλλίου από τη βασιλική «του Φρουρίου» στη Λάρισα*
- 63 ΙΩΑΝΝΑ Π. ΑΡΒΑΝΙΤΙΔΟΥ  
*Μονόχωροι καμαροσκεπείς ναοί με πλευρικούς χορούς*
- 71 ΔΗΜΗΤΡΗΣ ΑΣΗΜΑΚΟΠΟΥΛΟΣ  
*Παλαιοχριστιανικά κτίρια με κιονοστήρικτα ημιχώνια*
- 79 ΙΩΑΝΝΗΣ Δ. ΒΑΡΑΛΗΣ  
*Παρατηρήσεις στη διευθέτηση του ιερού βήματος σε ναούς της Κρήτης ως τα μέσα του 11ου αιώνα*
- 93 ΚΩΝΣΤΑΝΤΙΝΑ ΓΕΡΟΥΜΟΥ  
*Ενσφράγιστη πλίνθος από το θέατρο της Σπάρτης εντοιχισμένη σε βυζαντινό ασκητήριο στα Χρύσαφα Λακωνίας*
- 99 ΕΛΛΗ ΓΚΑΛΑ-ΓΕΩΡΓΙΑ  
*Ένα μεγάλο υδρευτικό έργο στην περιοχή του Προφήτη Ηλία της Θεσσαλονίκης*
- 107 ΟΛΓΑ ΔΗΜΗΤΡΙΟΥ  
*Κατάδεσμοι, αρές και κατάρες*
- 123 ΧΡΙΣΤΙΝΑ ΖΑΡΚΑΔΑ-ΠΙΣΤΙΟΛΗ  
*Η χρωματική οργάνωση των κτιρίων του Μεσοπολέμου. Η περίπτωση της Φλώρινας*
- 135 ΜΙΧΑΛΗΣ ΚΑΠΠΑΣ  
*Η εφαρμογή του απλού τετρακίονιου/τετράστυλου σταυροειδούς εγγεγραμμένου στη ναοδομία της Κωνσταντινούπολης και της Μικράς Ασίας*
- 155 ΦΛΩΡΑ ΚΑΡΑΓΙΑΝΝΗ  
*Η θέση του επισκοπικού ναού στη βυζαντινή πόλη*
- 165 ΕΛΕΝΑ ΚΟΣΤΙΤΣ  
*Μορφολογικά χαρακτηριστικά των κυριλλικών επιγραφών στους πρώτους τρεις αιώνες εφαρμογής της κυριλλικής γραφής*
- 175 ΜΑΡΙΝΑ ΛΕΙΒΑΔΙΩΤΗ  
*Το «Τζερέμπουλον» του Ιωάννη Αναγνώστη. Μία διαφορετική προσέγγιση - υπόθεση*
- 183 ΘΑΛΕΙΑ ΜΑΝΤΟΠΟΥΛΟΥ-ΠΑΝΑΓΙΩΤΟΠΟΥΛΟΥ  
*Το χρονικό των επεμβάσεων στον ναό των Ταξιαρχών στη Θεσσαλονίκη κατά τη δεκαετία 1950-60*
- 197 ΒΑΣΙΛΕΙΟΣ ΜΑΥΡΟΠΟΥΛΟΣ ΒΕΛΛΙΟΣ  
*Παρατηρήσεις στην απεικόνιση ναών σε χειρόγραφα της μεσοβυζαντινής περιόδου*
- 215 ΑΝΝΑ ΜΙΣΑΗΛΙΔΟΥ  
*Καλαμωτή Χίου: προσεγγίζοντας την πολεοδομία και την αρχιτεκτονική του οικισμού*

- 245 ΜΑΡΙΑΝΝΑ ΟΙΚΟΝΟΜΟΥ  
*Άγιος Ιωάννης Χρυσοπηγής Αχαΐας. Το μνημείο και ο ζωγράφος*
- 261 ΒΑΡΒΑΡΑ Ν. ΠΑΠΑΔΟΠΟΥΛΟΥ  
*Άρτα. Ένας άγνωστος μεσοβυζαντινός ναός στην περιοχή Τοπ Αλτί. Πρώτα συμπεράσματα*
- 271 ΜΑΓΔΑ ΠΑΡΧΑΡΙΔΟΥ-ΑΝΑΓΝΩΣΤΟΥ  
*Εικόνα του ζωγράφου Θεοδώρου από τον ναό της Παναγίας Λαοδηγήτριας*
- 277 ΕΛΕΝΗ ΠΡΟΚΟΠΙΟΥ  
*Η νεότερη έρευνα σε βυζαντινά μνημεία της Ιεράς Μητρόπολης Τριμυθούντας 2009-2010*
- 289 ΚΩΝΣΤΑΝΤΙΝΟΣ Θ. ΡΑΠΤΗΣ  
*Η δομική αποκατάσταση της Αχειροποιήτου κατά τον 7ο αιώνα και η σημασία της για την αστική συνέχεια της Θεσσαλονίκης κατά τους «σκοτεινούς αιώνες»*
- 307 ΞΑΝΘΗ ΣΑΒΒΟΠΟΥΛΟΥ-ΚΑΤΣΙΚΗ  
*Η εκκλησία του Αγίου Γεωργίου στην Εράτυρα. Ένα έργο ζουπανιωτών μαστόρων*
- 325 ΓΙΩΡΓΟΣ ΣΚΙΑΔΑΡΕΣΗΣ  
*Το οθωμανικό λουτρό της Άρνισσας*
- 337 ΣΑΠΦΩ ΤΑΝΟΥ  
*Τυπολογία βυζαντινών πύργων σε οχρωματικούς περιβόλους του βορειοελλαδικού χώρου: μια πρώτη προσέγγιση*
- 353 ΑΝΑΣΤΑΣΙΟΣ ΤΑΝΤΣΗΣ  
*Ένα κτίριο όπως το «Ενωτικό»: η Αγία Σοφία και η μονοφυσική διαμάχη*
- 369 HANNA-RIITTA TOIVANEN-KOLA  
*Questioning the Imitation: The Multi-Domed Superstructure as a Neo-Byzantine Trend in the Ecclesiastical Architecture of Finland*
- 379 ALEXANDRA PH. TRIFONOVA  
*Ελληνικές επιγραφικές μαρτυρίες από τον ναό του Αγίου Χαραλάμπους (1874) στη Φιλιππούπολη*
- 393 ΝΙΚΟΛΕΤΑ ΤΡΟΥΠΚΟΥ  
*Επιγραφική προσέγγιση των τοιχογραφιών του Πρωτάτου και του παρεκκλησίου του Αγίου Ευθυμίου στη Θεσσαλονίκη*
- 407 ΑΓΑΘΟΝΙΚΗ Δ. ΤΣΙΛΙΠΑΚΟΥ  
*Νεότερες έρευνες στον ναό της Παναγίας Περιβλέπτου στη Βέροια*
- 423 ΕΛΕΝΗ Κ. ΤΣΙΜΠΙΔΑ  
*Οι τοιχογραφίες του 17ου αιώνα στο ναό της Παναγίας στο Πύθιο Ελασσόνας*
- 435 ΓΙΩΡΓΟΣ ΦΟΥΣΤΕΡΗΣ  
*Καθολικό της μονής Βλατάδων: λανθάνοντα ιστορικά στοιχεία στο εικονογραφικό πρόγραμμα του παρεκκλησίου*
- 455 ΠΕΡΙΚΛΗΣ Γ. ΦΩΤΙΑΔΗΣ  
*Το Κάστρο του Πλαταμώνα τον 15ο αιώνα: η «ενδιάμεση φάση» της οχύρωσης*
- 477 CLAUDIO CONNENA  
*«Στο χείλος του κρημνού». Το βυζαντινό μοναστήρι της Παναγίας Χοζοβιώτισσας στην Αμοργό*





## Μονόχωροι καμαροσκεπείς ναοί με πλευρικούς χορούς

Ιωάννα Π. ΑΡΒΑΝΙΤΙΔΟΥ

Οι ναοί με τρεις κόγχες ανήκουν στους πιο διαδεδομένους εκκλησιαστικούς αρχιτεκτονικούς τύπους της βυζαντινής εποχής. Έλκουν την καταγωγή τους από τα πρωτοχριστιανικά μαρτύρια και γνώρισαν μεγάλη διάδοση στην παλαιοχριστιανική εποχή, κυρίως, στη Βόρεια Αφρική, τη Συρία και την Αρμενία<sup>1</sup>.

Ο όρος *τρίκογχος* χρησιμοποιήθηκε για να χαρακτηρίσει ναούς με τρεις κόγχες, στην ανατολική, στη βόρεια και στη νότια πλευρά. Ο όρος, όμως, παραπέμπει σε τρεις ισότιμες και ισομεγεθείς κόγχες<sup>2</sup>, όπως στην Παναγία Κουμπελιδική στην Καστοριά<sup>3</sup>. Διαφορετικά, θα μπορούσαν να θεωρηθούν τρίκογχοι όλοι οι ναοί με τρεις κόγχες, όπως η βασιλική του Θαυμακού<sup>4</sup>, η βασιλική Κλαυσειού<sup>5</sup>, η βασιλική Δημητριάδος<sup>6</sup> και πλήθος άλλων ναών.

Η παρούσα μελέτη αποσκοπεί στο να παρουσιάσει έναν συγκεκριμένο αρχιτεκτονικό τύπο, με τρεις άνισες κόγχες, που εφαρμόστηκε σε μία ομάδα ναών στη νοτιοδυτική Βουλγαρία<sup>7</sup>. Σήμερα, είναι γνωστοί οκτώ ναοί, οι οποίοι είναι συγκεντρωμένοι στην ευρύτερη περιοχή του Pernik και σώζονται σε καλή κατάσταση και χωρίς σημαντικές νεότερες επεμβάσεις<sup>8</sup>. Πρόκει-

ται για τον ναό της Αναλήψεως στο Alino<sup>9</sup>, του Προφήτη Ηλία στο Boboševo<sup>10</sup>, του Αγίου Νικολάου στο Vukovo, της Αγίας Τριάδας στο Pastuh<sup>11</sup>, του Αγίου Νικολάου στο Dolni Romanci<sup>12</sup>, της Αναλήψεως στο Staro selo<sup>13</sup>, του Αγίου Γεωργίου στη Studena<sup>14</sup> και του Αγίου Γεωργίου στο Čerārlinci<sup>15</sup>.

Οι μονόχωροι καμαροσκεπείς ναοί με πλευρικούς χορούς αναφέρονται από τις αρχές το 20<sup>ου</sup> αιώνα είτε σε άρθρα γενικού ενδιαφέροντος<sup>16</sup> είτε σε γενικούς καταλόγους καταγραφής μνημείων<sup>17</sup>. Στα μέσα του προηγούμενου αιώνα, ο Α. Vasiliev μελέτησε τον μικρό ναό του Αγίου Γεωργίου στη Studena εστιάζοντας, κυρίως, στο εικονογραφικό του πρόγραμμα. Οι πρώτες επισταμένες μελέτες έγιναν στο τελευταίο τέταρτο του 20ού αιώνα από την Ε. Floreva, η οποία ασχολήθηκε με το ναό του Προφήτη Ηλία στο Boboševo και με το καθολικό της Αναλήψεως στο ομώνυμο μοναστήρι στο Alino. Οι δύο μονογραφίες αποτελούν, μέχρι σήμερα, τις μοναδικές ολοκληρωμένες μελέτες που πραγματοποιήθηκαν για ναούς που ανήκουν στον συγκεκριμένο αρχιτεκτονικό τύπο.

Ο τύπος του μονόχωρου ναού με πλευρικούς χορούς είναι ένας απλός αρχιτεκτονικός τύπος, η καταγωγή του οποίου έχει διχάσει τους ερευνητές. Οι Ν. Tuleškov<sup>18</sup> και Σ. Mihajlov<sup>19</sup> θεωρούν ότι ο εν λόγω τύπος είναι επηρεασμένος από την αθωνίτικη αρχιτεκτο-

*Οι μονόχωροι καμαροσκεπείς ναοί με πλευρικούς χορούς αποτέλεσαν το θέμα της κύριας μεταπτυχιακής μου εργασίας, στο Τμήμα Ιστορίας και Αρχαιολογίας του Αριστοτελείου Πανεπιστημίου Θεσσαλονίκης, με επιβλέποντα τον ομότιμο, πλέον, καθηγητή βυζαντινής αρχαιολογίας Γιώργο Βελένη. Από τη θέση αυτή, θα ήθελα να ευχαριστήσω δημόσια τον Δάσκαλο μου για τη βυζαντινή φλόγα που μου ενέπνευσε όταν ήμουν ακόμη προπτυχιακή φοιτήτρια.*

1 Για την αρμενική καταγωγή των πλάγιων κογχών βλ. Γκιολές 1992, 66.  
2 Γούναρης 2000, 134.  
3 Ορλάνδος 1938, 125-136.  
4 Λαζαρίδης 1973, 323-325.  
5 Δημακόπουλος 1969, 236-240.  
6 Λιαγκούρας 1963, 139-140.  
7 Προτιμήθηκε η περιγραφική διατύπωση του τύπου, ως μονόχωρου καμαροσκεπούς με πλευρικούς χορούς, προκειμένου να καταστεί σαφής η ανισοτιμία και η ιδιαιτερότητα των κογχών του. Βλ. Αρβανιτίδου 2011.  
8 Στον ίδιο αρχιτεκτονικό τύπο ανήκει και ο ναός του Αγίου Νικολάου στο χωριό Ljalinci. Ο ναός δεν συμπεριλήφθηκε στην ομάδα των οκτώ ναών, διότι δε στάθηκε δυνατή η εξέταση του μνημείου προκειμένου να εξακριβωθεί εάν υπήρχε

τυφλό αψίδωμα με ποδαρικά στη δυτική πλευρά, πριν το 1870, οπότε και, σύμφωνα με επιγραφή, προστέθηκε ο σημερινός νάρθηκας. Για τον ναό στο Ljalinci, βλ. Мильов, Иванов 2006, 63· Мильов 2009, 19.

9 Kiel 1985, 124-125· Димитрова et al. 1991, 74· Тулешков 1988, 55-56· Флорева 1983· Божков 1966, 18-29.  
10 Василиев 1964, 155-157· Марди 1969· Флорева 1978.  
11 Για τους ναούς του Αγίου Νικολάου στο Vukovo και της Αγίας Τριάδας στο Pastuh, βλ. Αρβανιτίδου, Τραϊανού 2013-2014, 319-344.  
12 Василиев 1942, 164-184· Василиев 1949/1950, 78.  
13 Мильов, Иванов 2006, 88.  
14 Василиев 1942, 164-184· Коева et al. 2002, 58· Митова Джонова 1983, 162· Николова 2002, 186.  
15 Миятев 1965, 219-221· Миятев 1939, 228-245.  
16 Грабар 1920, 97-159.  
17 Василиев 1949/1950, 72, λήμμα 26· Миятев 1939, 243-245.  
18 Тулешков 1988, 54-55.  
19 Михайлов 1973, 60.

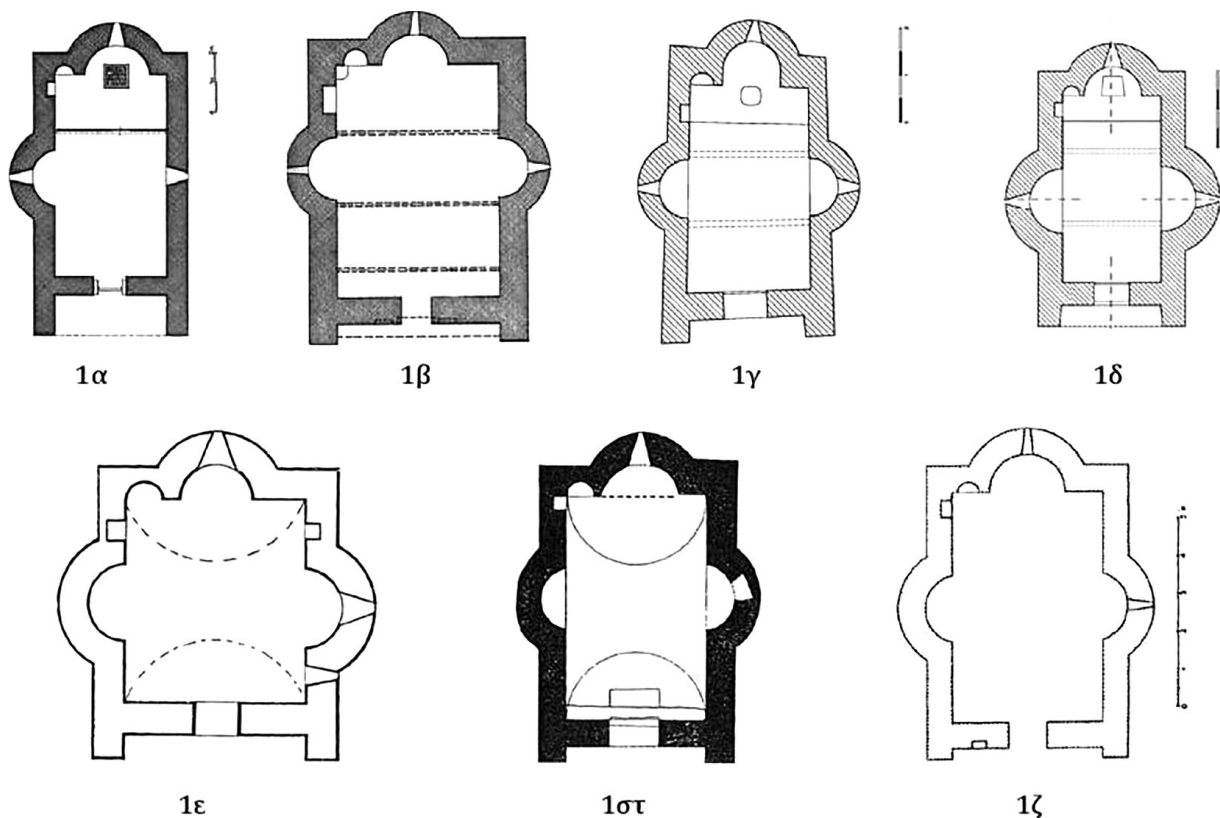

Εικ. 1. Κατόψεις ναών

- 1α. Ναός Αναλήψεως, Alino (Φλορεβα 1983, 11)  
 1β. Προφήτης Ηλίας, Boboševo (Φλορεβα 1978, 19)  
 1γ. Άγιος Νικόλαος, Vukovo (Λ. Τραϊανού)  
 1δ. Αγία Τριάδα, Pastuh (Λ. Τραϊανού)  
 1ε. Άγιος Νικόλαος, Dolni Romanci (Βασιλιεβ 1942, 170)  
 1στ. Άγιος Γεώργιος, Studena (Βασιλιεβ 1942, 167)  
 1ζ. Άγιος Γεώργιος, Čerārlinci (Μιατσεβ 1965, 220)

νική παράδοση, ο M. Kiel<sup>20</sup> υιοθετεί την άποψη ότι οι μικρές εκκλησίες αντανakλούν την αρχιτεκτονική της κοιλάδας του Μοράβα, ενώ ο A. Grabar πιστεύει ότι ο συγκεκριμένος αρχιτεκτονικός τύπος αναπτύχθηκε στη δυτική Βουλγαρία την περίοδο της Τουρκοκρατίας και εφαρμόστηκε σε μία ομάδα ναών της περιοχής<sup>21</sup>.

Τα βασικά χαρακτηριστικά των εν λόγω μνημείων είναι ο αδιαίρετος εσωτερικός χώρος, που καλύπτεται με ημικυλινδρική καμάρα, και η ύπαρξη ενός ή δύο, συνήθως, χορών, στις μακρές πλευρές. Πρόκειται για κτίσματα μικρής κλίμακας, με εξωτερικές διαστάσεις από 5,60 μ. έως 9,50 μ. μήκος και από 3,50 μ. έως 5,50 μ.

πλάτος και εσωτερικές διαστάσεις από 4,10 μ. έως 6,80 μ. μήκος και πλάτος από 2,60 μ. έως 4,00 μ. (εικ. 1).

Ο φωτισμός του χώρου γίνεται, συνήθως, από τρία πολεμιστροειδή παράθυρα, ένα στην κόγχη του ιερού και από ένα στους χορούς (εικ. 2). Στους ναούς στο Alino και στο Boboševo υπάρχει και τέταρτο παράθυρο επάνω από την κόγχη του ιερού<sup>22</sup>. Σήμερα, στον ναό της Αναλήψεως στο Staro selo υπάρχουν μόνο δύο παράθυρα στην ανατολική πλευρά, αλλά το μνημείο είναι ανακατασκευασμένο σε μεγάλο βαθμό, ώστε δεν είμαστε σε θέση να γνωρίζουμε αν υπήρχαν παράθυρα στους χορούς στην αρχική φάση. Επίσης, το παράθυρο του νότιου χορού στον ναό του Αγίου Γεωργίου στη Studena καταργήθηκε σε μεταγενέστερη φάση.

Μεγάλες ομοιότητες παρατηρούνται, επίσης, στα μορφολογικά και κατασκευαστικά χαρακτηριστικά της συγκεκριμένης ομάδας ναών. Η δίριχτη στέγη καλύπτεται με λίθινες πεπλατυσμένες πλάκες, που απολήγουν ως λίθινα γείσα. Με τον ίδιο τρόπο καλύπτονται και οι μονόριχτες στέγες των κογχών. Οι χο-

20 Kiel 1985, 266.

21 Γραβάρ 1920, 97-159.

22 Το παράθυρο στον ναό στο Alino είναι πολεμιστροειδές, στον ναό στο Boboševo είναι κυκλικό, ενώ στον ναό στο Staro Selo είναι τετράπλευρο.

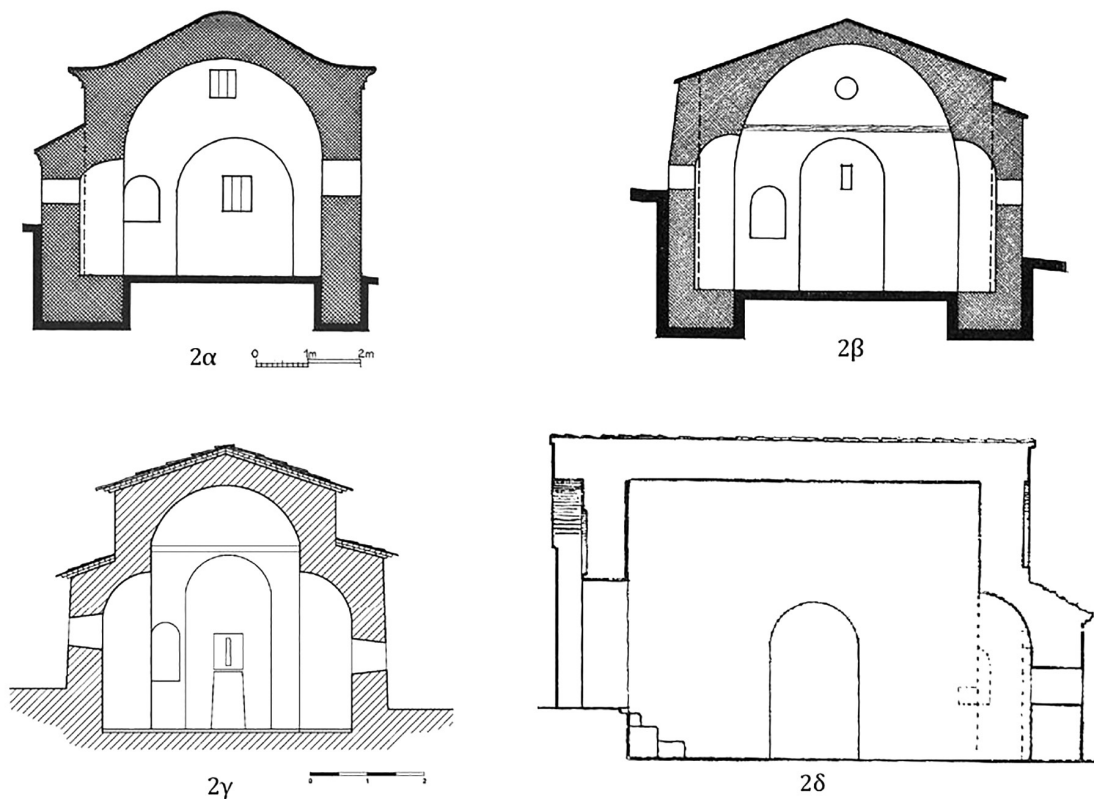

Εικ. 2. Τομές ναών

- 2α. Ναός Αναλήψεως, Alino. Τομή κατά πλάτος (Φλορεβα 1983, 11)  
 2β. Προφήτης Ηλίας, Boboševo. Τομή κατά πλάτος (Φλορεβα 1978, 19)  
 2γ. Αγία Τριάδα, Pastuh. Τομή κατά πλάτος (Α. Τραϊανού)  
 2δ. Άγιος Γεώργιος, Studena. Τομή κατά μήκος (Василиев 1942, 167)

ροί είναι συνήθως ημικυκλικοί και υψώνονται μέχρι τη μέση ή τα 3/4 των πλαγίων τοίχων, ενώ σε ορισμένες περιπτώσεις φτάνουν μέχρι τη στέγη του ναού. Η προεξέχουσα αψίδα του ιερού φτάνει, συνήθως, σε στάθμη χαμηλότερη από τις απολήξεις των μακρών πλευρών.

Στη δυτική πλευρά των ναών υπάρχει τυφλό αψίδωμα με ποδαρικά, που φτάνουν μέχρι το έδαφος. Το τύμπανο είναι υποχωρημένο από 0,30 μ. έως 1,40 μ.<sup>23</sup> Η θύρα, που βρίσκεται πάντα στη δυτική πλευρά, είναι ιδιαίτερος χαμηλή σε όλους τους ναούς, με ύψος

1,60 μ., περίπου, ενώ το πλάτος κυμαίνεται από 0,70 μ., στον ναό του Προφήτη Ηλία στο Boboševo, έως και 1,00 μ. στους ναούς στο Alino, στη Studena και στο Čerārlinci. Το θύρωμα είναι ξύλινο και πάνω από το υπέρθυρο υπάρχει ξύλινος ελκυστήρας, ενσωματωμένος στην κατασκευή του τοίχου. Μια τυφλή κόγχη, πάνω από την θύρα και ίσου πλάτους με αυτή, λειτουργεί ανακουφιστικά<sup>24</sup> (εικ. 3-6).

Για την κατασκευή των μικρών εκκλησιών χρησιμοποιήθηκαν άμεσα προσβάσιμα υλικά ως συνδετικό υλικό, κυρίως αργοί λίθοι, πλίνθοι και ασβεστοκονίαμα. Στα σημεία που απαιτούσαν καλύτερη διαμόρφωση έγινε χρήση πωρόλιθου, όπως στις παρειές της θύρας και των παραθύρων, στις γωνίες του κτηρίου και στα ποδαρικά της δυτικής όψης. Επίσης, πωρόλιθος χρησιμοποιήθηκε για την κατασκευή των θολιτών του δυτικού τόξου στους ναούς στο Vukono, στο Pastuh και στο Boboševo. Στον ναό στη Studena το τόξο κατασκευάστηκε από λίθους και πλίνθους εναλλάξ, ενώ στον ναό στο Alino μόνο από πλίνθους.

23 Στους ναούς στη Studena και στο Čerārlinci το τύμπανο είναι υποχωρημένο κατά 0,30 μ., ενώ στον ναό στο Alino κατά 1,40 μ. Στους υπόλοιπους ναούς το τύμπανο είναι υποχωρημένο 0,50 μ. περίπου.

24 Μοναδική εξαίρεση αποτελεί ο ναός του Προφήτη Ηλία στο Boboševo, όπου υπάρχουν τρεις τυφλές κόγχες πάνω από τη θύρα, με τη μεσαία να είναι η μεγαλύτερη.





Εικ. 3. Προφήτης Ηλίας, Boboševo



Εικ. 4. Άγιος Νικόλαος, Vukovo



Εικ. 5. Αγία Τριάδα, Pastuh



Εικ. 6. Άγιος Γεώργιος, Studena

Οι χοροί ή ο χορός<sup>25</sup> και η αγίδα του ιερού αποτελούν τη μοναδική διαμόρφωση του εσωτερικού χώρου. Οι χοροί είναι ημικυκλικοί ή αποτελούν τμήματα κύκλου, με χορδές/διαμέτρους από 1,20 μ. έως 2,00 μ. Το μέγεθός τους προσαρμόζεται στις διαστάσεις του ναού και στο πλάτος των τοίχων. Ωστόσο, ενώ θα ήταν αναμενόμενο οι χορδές/διάμετροι να είναι αντιστρόφως ανάλογες με τα πλάτη των τοίχων, ώστε να λειτουργούν αντιστηρικτικά, αυτές είναι ανάλογες. Κατά αυτόν τον τρόπο, όσο πιο παχύς είναι ο τοίχος τόσο πιο πλατύς είναι ο χορός, διασφαλίζοντας έτσι τη διπλή στατική επάρκεια των κτηρίων (εικ. 7, 8). Μία μικρή κόγχη στον ανατολικό τοίχο, βόρεια της κόγχης του ιερού, λειτουργεί ως Πρόθεση, ενώ μια μικρότερη, τετράπλευρη στη βορειοανατολική γωνία του βόρειου τοίχου έχει βοηθητικό ρόλο.

Στον ναό της Αναλήψεως στο Alino, του Αγίου Νικολάου στο Dolni Romanci και της Αγίας Τριάδας στο Pastuh οι χοροί είναι κατασκευασμένοι ελαφρώς πιο κοντά στο δυτικό τοίχο. Στις δύο πρώτες περιπτώσεις, οι χοροί είναι έκκεντρα κατασκευασμένοι με μικρή απόκλιση, μόλις 0,10 μ. - 0,20 μ. πιο κοντά στους δυτικούς τοίχους, ωστόσο, στο Pastuh οι χοροί είναι 0,50 μ. - 0,60 μ. πιο κοντά στο δυτικό τοίχο. Οι χοροί στο Boboševo, στο Staro Selo και στη Studena βρίσκονται πιο κοντά στον ανατολικό τοίχο, ενώ στον Άγιο Νικόλαο στο Vukovo και στον Άγιο Γεώργιο στο Čerārlinci βρίσκονται στη μέση των μακρών πλευρών.

Ο ναός εσωτερικά καλύπτεται με ημικυλινδρική καμάρα<sup>26</sup>, ενώ οι τρεις κόγχες απολήγουν σε τεταρτοσφαίρια. Στους ναούς στα χωριά Vukovo, Pastuh, Staro selo, Studena και Boboševo, δύο ξύλινοι ελκυστήρες, ορθογώνιας διατομής, είναι τοποθετημένοι ανατολικά, δυτικά και επάνω από τους πλάγιους χορούς, στο ύψος των γενέσεων της καμάρας. Στον ναό του Προφήτη Ηλία στο Boboševo υπάρχει και ένας τρίτος ελκυστή-

25 Ο ναός της Αναλήψεως στο Alino έχει μόνο ένα χορό στη βόρεια πλευρά.

26 Οι καμάρες στους ναούς στο Vukovo και στο Pastuh είναι κατασκευασμένες χωρίς ξυλότυπο. Για τους υπόλοιπους ναούς δεν μπορούμε να έχουμε άποψη, διότι είτε σώζονται τοιχογραφίες σε καλή κατάσταση είτε έχουν γίνει νεότερες επεμβάσεις.



Εικ. 7. Άγιος Νικόλαος, Vukono. Νότιος χορός

Εικ. 8. Αγία Τριάδα, Pastuh. Βόρειος χορός

ρας, στο ίδιο ύψος, μέσα στο ιερό<sup>27</sup>. Όσον αφορά στην τοξοδομία των κογχών, μόνο για τρεις ναούς έχουμε σαφή εικόνα, καθώς στους υπόλοιπους είτε οι τοιχογραφίες διατηρούνται σε πολύ καλή κατάσταση είτε το εσωτερικό του ναού έχει υποστεί νεότερες καλλωπιστικές επεμβάσεις.

Στους ναούς στα χωριά Bobošeno, Vukono και Stago selo, το δάπεδο καλύπτεται με ακανόνιστες λίθινες πλάκες. Στους ναούς στο Pastuh και στη Studena το δάπεδο είναι ανακατασκευασμένο και καλύπτεται με εργοστασιακές ορθογώνιες και τετράγωνες πλάκες αντίστοιχα<sup>28</sup>.

Στη συγκεκριμένη ομάδα ναών, η τετράπλευρη Αγία Τράπεζα βρίσκεται ακριβώς μπροστά από την κόγχη του ιερού και είναι πακτωμένη στο δάπεδο. Μαρμάρινο αρχιτεκτονικό μέλος, σε δεύτερη χρήση, έχει ενσωματωθεί στο ανώτερο τμήμα της Αγίας Τράπεζας του ναού της Αγίας Τριάδας στο Pastuh.

Όλοι οι ναοί έλαβαν εντοίχια διακόσμηση, τμηματικά ή στο σύνολο των επιφανειών τους, είτε αμέσως μετά την κατασκευή τους είτε λίγα χρόνια αργότερα. Με βάση τα στοιχεία που διαθέτουμε μπορούμε με ασφάλεια να ισχυριστούμε, ότι οι μικροί ναοί που μελετούμε ήταν όλοι, σχεδόν, τοιχογραφημένοι. Αυτό προκύπτει είτε από τμήματα του διακόσμου που σώζονται μέχρι τις μέρες μας είτε από τα υποστρώματα των τοιχογραφιών που παρέμειναν στους τοίχους, αφού καταστράφηκε η διακόσμηση. Επιγραφές συνόδευσαν σχεδόν όλες τις τοιχογραφίες.

### Χρονολόγηση

Με βάση τα παραπάνω θα πρέπει να εικάσουμε ότι οι οκτώ ναοί, με τα κοινά κατασκευαστικά και μορφολογικά χαρακτηριστικά, κατασκευάστηκαν την ίδια πε-

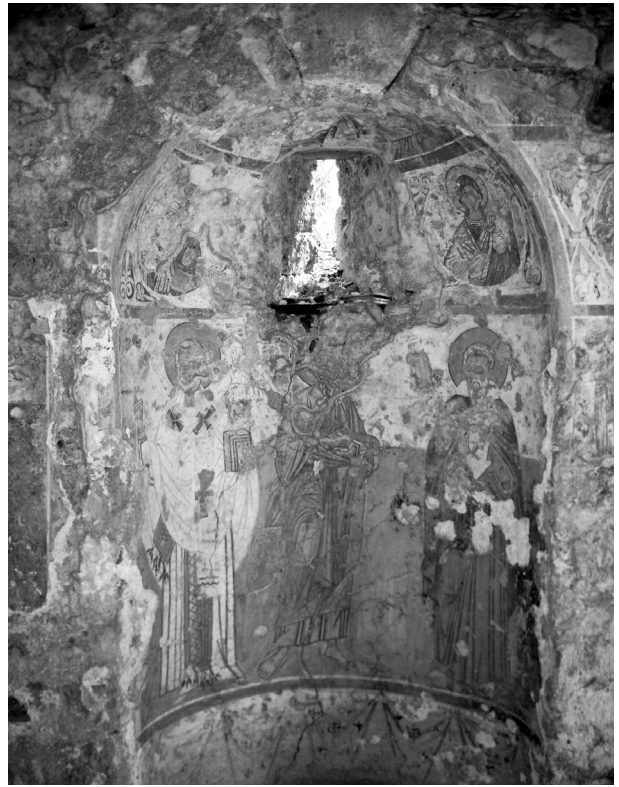

27 Στους ναούς στο Alino, Dolni Romanci και Čerārlinci οι ελκυστήρες δεν αποτυπώνονται στις διαθέσιμες κατόψεις. Ωστόσο, το ίδιο συμβαίνει και στην κάτοψη του ναού του Αγίου Γεωργίου, στη Studena, ενώ οι ελκυστήρες υφίστανται. Θα μπορούσαμε να εικάσουμε ότι υπάρχουν ελκυστήρες και στους υπόλοιπους ναούς, παρά το γεγονός ότι δεν αποτυπώνονται στις υφιστάμενες κατόψεις.

28 Για τους ναούς στα χωριά Alino, Dolni Romanci και Čerārlinci δεν διαθέτουμε πληροφορίες.

ρίπου εποχή ή βασίστηκαν σε κοινό πρότυπο. Μόνο σε δύο από τους οκτώ ναούς σώζονται κτητορικές επιγραφές, στις οποίες αναγράφεται το έτος ολοκλήρωσης της εικονογράφησης των ναών. Σύμφωνα με αυτές, η διακόσμηση του ναού της Αναλήψεως στο Alipo ολοκληρώθηκε το 1626 και του Προφήτη Ηλία στο Bobošeno το 1678.

Το γεγονός ότι οι δύο ναοί τοιχογραφήθηκαν με διαφορά περίπου μισού αιώνα σημαίνει ότι είτε οι ναοί κατασκευάστηκαν με μεγάλες χρονικές αποκλίσεις μεταξύ τους είτε ότι δεν τοιχογραφήθηκαν αμέσως μετά την κατασκευή τους. Η πρώτη εικασία αποδυναμώνεται αν σκεφτούμε ότι πρόκειται για μικρούς ναούς, που κτίστηκαν με παρόμοια – άμεσα προσβάσιμα – υλικά, σε διπλανά χωριά και οι περισσότεροι από αυτούς βρίσκονταν στην άκρη ή λίγο έξω από το εκάστοτε χωριό. Μάλιστα, στο Vukono, εκτός από τον ναό του Αγίου Νικολάου, υπάρχει και ο ναός της Αγίας Παρασκευής<sup>29</sup>, που φέρει πανομοιότυπα τυπολογικά, μορφολογικά και κατασκευαστικά χαρακτηριστικά με την προαναφερθείσα ομάδα των οκτώ ναών, με τη διαφορά ότι για κάποιον λόγο δεν κατασκευάστηκαν χοροί στις μακρές πλευρές. Ως εκ τούτου, οι ναοί αυτοί θα μπορούσαν να είναι αποτέλεσμα μιας απόφασης ενός κεντρικού φορέα και όχι της ανάγκης των κατοίκων.

Η σταδιακή τοιχογράφηση των ναών είναι μάλλον μια πιο πιθανή θεωρία λαμβάνοντας υπόψη την πολιτική και οικονομική κατάσταση της περιοχής εκείνη την εποχή. Ωστόσο, η ύπαρξη των κτητορικών επιγραφών λειτουργεί ως *terminus ante quem* για την ανέγερση των αντίστοιχων ναών, αλλά και της ομάδας γενικότερα. Σημαντική βοήθεια στη χρονολόγηση προσφέρει και η κτητορική επιγραφή, που σώζεται επάνω από την θύρα του δυτικού τοίχου, του ναού της Αγίας Παρασκευής στο Vukono, σύμφωνα με την οποία η εικονογράφηση του ναού ολοκληρώθηκε το 1598.

Επομένως, αν δεχτούμε ότι η ανέγερση των μικρών ναών είναι το αποτέλεσμα μια κεντρικής απόφασης και δεχθούμε ότι ο ναός της Αγίας Παρασκευής ήταν τμήμα αυτής της απόφασης, τότε η απόφαση αυτή λήφθηκε στην τελευταία δεκαετία του 16ου αιώνα. Ποιος ήταν, όμως, ο πρώτος ναός, που αποτέλεσε πρότυπο για όλους τους υπόλοιπους; Ίσως, αυτό το πρότυπο θα μπορούσε να αναζητηθεί στον ναό του Αγίου Γεωργίου στη Studena, ο οποίος φέρει χαρακτηριστικά στοιχεία πρωιμότητας σε σχέση με τους υπόλοιπους ναούς, όπως η εκτεταμένη χρήση πλίνθου στην τοιχοδομία

και στην τοξοδομία, καθώς και οι εναλλασσόμενες ζώνες λίθων και πλίνθων στην τοιχοποιία των ποδαρικών της δυτικής πλευράς.

Ο εικονογραφικός διάκοσμος του ναού στη Studena έχει διχάσει τους ερευνητές, οι οποίοι χρονολόγησαν τις τοιχογραφίες του ναού με απόκλιση μέχρι και τρεις αιώνες. Ο Vasiliev<sup>30</sup>, που μελέτησε πρώτος τον ναό, τοποθέτησε τις τοιχογραφίες στον 13ο αιώνα. Στη συνέχεια, ο Miljon<sup>31</sup> χρονολόγησε τον ναό στον 15ο-16ο αιώνα και οι Koeva, Jokimov και Stoilova<sup>32</sup> θεώρησαν ότι ο ναός κατασκευάστηκε στα τέλη του 16ου με αρχές του 17ου αιώνα. Η Nikolova<sup>33</sup>, το 2002, ταυτίστηκε με την αρχική εκτίμηση του Vasiliev. Με βάση τα υφιστάμενα στοιχεία, όπως αυτά παρουσιάστηκαν παραπάνω, η άποψη του Miljon και των Koeva, Jokimov και Stoilova είναι πιο κοντά στην πραγματικότητα. Ως εκ τούτου, αν οι τοιχογραφίες του ναού του Αγίου Γεωργίου, στη Studena, χρονολογούνται στα τέλη του 16ου αιώνα, τότε η κατασκευή του ναού θα πρέπει να τοποθετηθεί λίγο νωρίτερα.

Οπότε, θα μπορούσαμε, με ασφάλεια, να θεωρήσουμε ότι οι μονόχωροι καμαροσκεπείς ναοί με πλευρικούς χορούς άρχισαν να κατασκευάζονται στο β' μισό του 16ου αιώνα, με πρωιμότερο γνωστό παράδειγμα τον ναό του Αγίου Γεωργίου στη Studena, ενώ οι υπόλοιποι ναοί κατασκευάστηκαν στα τέλη του 16ου με αρχές 17ου αιώνα. Η εικονογράφηση των ναών φαίνεται πως έγινε σταδιακά και με κάποια χρονική απόσταση από την κατασκευή. Μια συγκριτική μελέτη ανάμεσα στις τοιχογραφίες των οκτώ ναών θα έδινε σημαντικά στοιχεία για τον χρόνο διακόσμησής τους και για την καλλιτεχνική τους επιρροή.

Είναι γνωστό ότι από τους βυζαντινούς χρόνους η περιοχή της Βουλγαρίας και της Σερβίας βρίσκονταν στην καλλιτεχνική σφαίρα επιρροής της Μακεδονίας. Ωστόσο, στη συγκεκριμένη περίπτωση διαπιστώνεται η ανάπτυξη ενός εκκλησιαστικού αρχιτεκτονικού τύπου, ο οποίος απουσιάζει από τον ελλαδικό χώρο. Έτσι, γεννάται το ερώτημα αν άλλαξε η πηγή επιρροής ή ξεκίνησε ένα αυτόνομο τοπικό καλλιτεχνικό ρεύμα. Μάλλον, θα πρέπει να αποκλειστεί η ύπαρξη ενός ισχυρού καλλιτεχνικού κέντρου στην περιοχή, διότι αυτό θα είχε ανιχνευτεί και σε άλλες περιπτώσεις. Πιθανότερη φαίνεται η θεωρία της ύπαρξης ενός αυτόνομου,

30 Vasiliev 1942, 164-184.

31 Мильовр, Иванов 2006, 87.

32 Коева et al. 2002, 58.

33 Николова 2002, 186.

29 Флорева 1987.

τοπικού καλλιτεχνικού ρεύματος στην περιοχή. Στα τέλη του 15ου αιώνα καταργήθηκαν οι αρχιεπισκοπές Αχρίδος, Ιπεκίου και Τυρνόβου και οι επισκοπές τους πέρασαν στη δικαιοδοσία του Οικουμενικού Πατριαρχείου Κωνσταντινουπόλεως, το οποίο λειτουργούσε σε αλλόθρησκο έδαφος<sup>34</sup>. Αυτή η αλλαγή θα μπορού-

σε, ίσως, αφενός να έχει ευνοήσει τη μετακίνηση τεχνιτών και καλλιτεχνών και ως εκ τούτου τη μεταφορά πρακτικών και ιδεών και αφετέρου να έχει επιβάλει τη δημιουργία τοπικών παραδόσεων.

34 Φειδάς 2002, 224, 235-236.

## ΒΙΒΛΙΟΓΡΑΦΙΑ

- Αρβανιτίδου Ι. Π., 2011. *Μονόχωροι καμαροσκεπείς ναοί με πλευρικούς χορούς*, μεταπτυχιακή εργασία, Α.Π.Θ., Θεσσαλονίκη
- Αρβανιτίδου Ι. Π., Τραϊανού Α. Κ., 2013-2014. «Δύο μικροί ναοί με πλευρικούς χορούς στη νοτιοδυτική Βουλγαρία», *Βυζαντινά* 33, 319-344
- Γκιολές Ν., 1992. *Βυζαντινή ναοδομία (600-1204)*, Αθήνα
- Γούναρης Γ., 2000. *Εισαγωγή στην Παλαιοχριστιανική Αρχαιολογία. Α' Αρχιτεκτονική*, Θεσσαλονίκη
- Δημακόπουλος Ι., 1969. «Κλαυσείον Παλαιοχριστιανική βασιλική», *ΑΔ* 24, Β2, 236-240
- Λαζαρίδης Π., 1973. «Θαυμακός» *ΑΔ* 28, Β'1, 323-325
- Λταγκούρας Α., 1963. «Δημητριάς» *ΑΔ* 18, Β'1, 139-140
- Ορλάνδος Α. Κ., 1929. «Νεώτερα ἔρευνα ἐν Ἁγίῳ Τίτῳ τῆς Γορτύνης», *ΕΕΒΣ* 3, 301-328
- Ορλάνδος Α. Κ., 1938. «Н Κομπελίδικη», *ΑΒΜΕ* 4, 125-136
- Φειδάς Β., 2002. *Ἐκκλησιαστική Ἱστορία Β'*, Θεσσαλονίκη
- Василиев А., 1942. «Една старинна църква при с. Студена», *Годишник на Народния музей* 7, 164-184
- Василиев А., 1949/1950. «Църкви и Манастири из Западна България», *Разкопки и проучвания* 4, 49-114
- Василиев А., 1964. «Проучвания на изобразителните изкуства из някои селища по долината на Струма», *Известия на института за изобразителни изкуства* 7, 151-157
- Божков А., 1966. «Стенописите в Добърско и в Алинския манастир от XVII век», *Изкуство* 5, 18-29
- Грабар А., 1920. «Материалы по средневѣковому искусству въ Болгарии», *Годишник на Народния музей*, 97-159
- Димитрова Н. С. Д., Ганева З., Стоянова Г., 1991. *Софийските Манастири, Възникване, развитие, структура и характер*, Министерство на културата, София
- Kiel M., 1985. *Art and Society of Bulgaria in the Turkish Period*, Assen/Maastricht
- Коева М., Йокимов П., Стоилова Л., 2002. *2000 години християнство. Православни храмове по Българските земи (XV – средата на XX в.)*, София
- Марди В., 1969. «Научно мотивирано предложение за обявяване на църквата Св. Илия в с. Бобошево», *КПК* 20 (Архив национален институт за паметниците на културата), София
- Мильов С., Иванов Р., 2006. *Шетба из Пернишко*, София
- Мильов С., 2009. *Доковане до Пернишко*, Перник
- Митова-Джонова Д., 1983. *Археологическите паметници в Пернишки окръг*, София
- Миятев Кр., 1939. «Старинни църкви въ Западна България», *Известия на Българския археологически институт* 13, 228-245
- Миятев Кр., 1965. *Архитектурата в средновековна България*, София
- Михайлов С., 1973. «Късносредновековна църква при с. Пчелинци», *Археология* 2, 59-65
- Николова Б., 2002. *Православните църкви през Българското Средновековие (IX-XIV)*, София
- Флорева Е., 1978. *Църквата Пророк Илия в Бобошево*, София
- Флорева Е., 1983. *Алинските стенописи*, София
- Флорева Е., 1987. *Средновековни стенописи. Вуково. 1598 г. Църквата "Св. Петка"*, София
- Тулешков Н., 1988. *Архитектура на Българските манастири*, София

